

MODO08-1800-PRM CITY ECO

Banco CITY con listones en polímero reciclado de color marrón y patas de fundición de hierro dúctil acabado en martelé.
Dimensiones: 1800 x 622 x 787 mm.

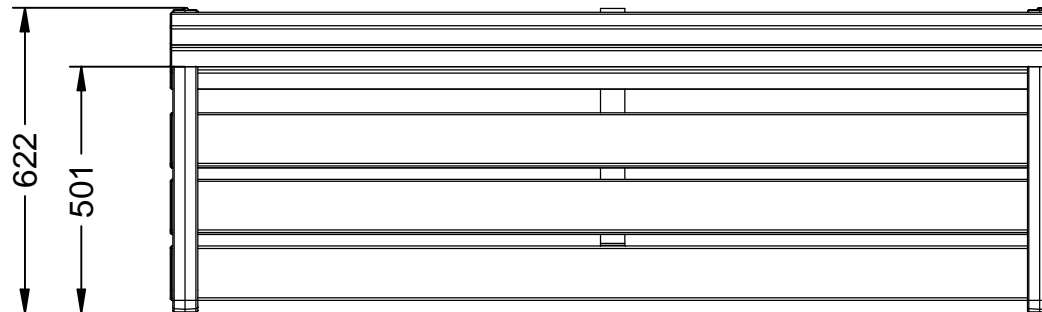
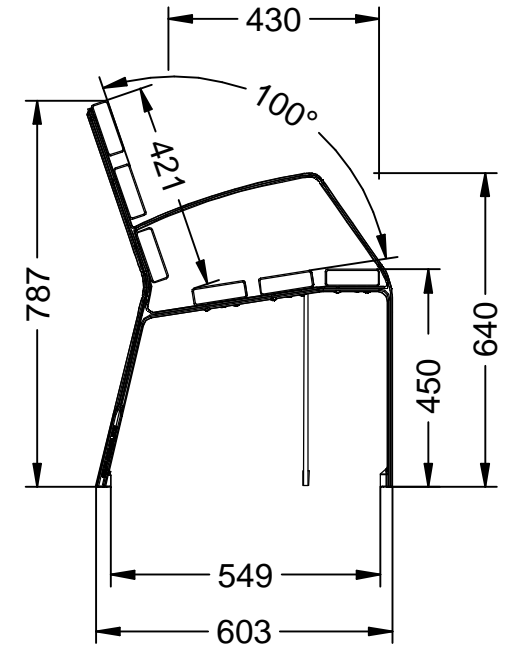
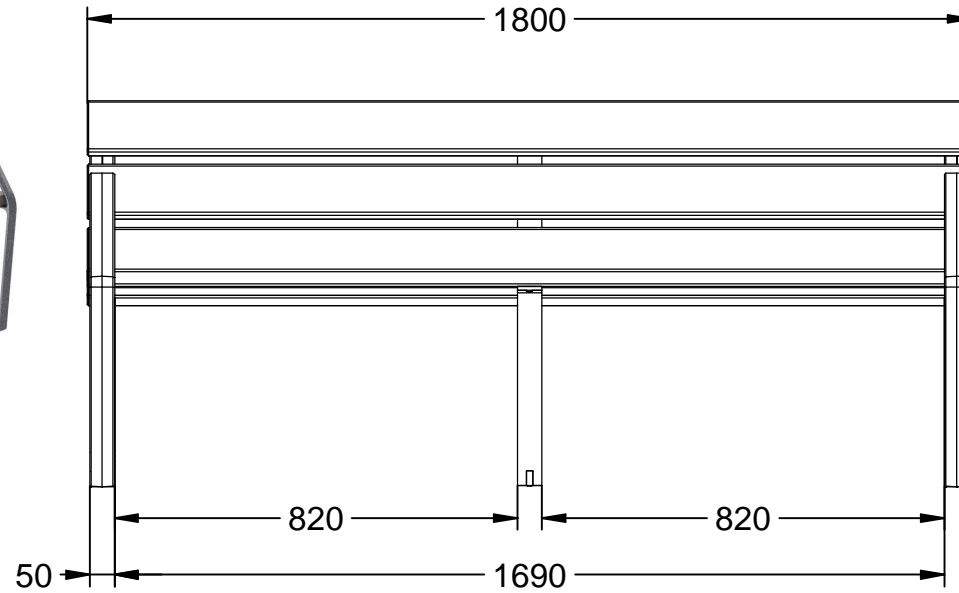

Documento no contractual - Document no contractual - Non-contractual document - Documento não contratual

MODO08-1800-PRM CITY ECO

Banco CITY con listones en polímero reciclado de color marrón y patas de fundición de hierro dúctil acabado en martelé.
Dimensiones: 1800 x 622 x 787 mm.



-ES- 

Descripción: Banco de la gama CITY, con patas de fundición dúctil y pata central de refuerzo con acabado en gris martelé y 6 listones de polímero reciclado de color marrón.

Materiales:

Patas exteriores: Fundición de hierro dúctil.

Pata central: Hierro.

Listón: Polímero reciclado mixto con origen domestico post consumo, recuperados de los sectores industrial y agrícola.

Acabados:

Patas: Pintada en gris martelé / Listón: No requiere tratamiento.

Anclaje: Mediante empotramiento con 6 tornillos DIN 933 M10 x 100 mm.

-EN- 

Description: CITY range bench, with ductile iron legs and central reinforcing leg with a hammered gray finish and 6 slats of brown recycled polymer.

Materials:

Exterior legs: Ductile iron cast.

Central leg: Iron.

Ribbon: Mixed recycled polymer with post-consumer domestic origin, recovered from the industrial and agricultural sectors.

Paint finish:

Legs: Painted in martelé gray / Strip: No treatment required.

Anchoring: By embedding with 6 DIN 933 M10 x 100 mm screws.

-PT- 

Descrição: Banco da gama CITY, com pés em ferro dúctil e perna de reforço central com acabamento cinza martelado e 6 ripas de polímero reciclado marrom.

Materiais:

Pernas exteriores: Ferro fundido dúctil.

Perna central: Ferro.

Fita: Polímero misto reciclado de origem nacional pós-consumo, recuperada dos setores industrial e agrícola.

Acabamentos:

Pernas: Pintadas em cinza martelé / Faixa: Não necessita tratamento.

Ancoragem: Por fixação com 6 parafusos DIN 933 M10 x 100 mm.

-CA- 

Descripció: Banc de la gamma CITY, amb potes de fosa dúctil i pota central de reforç amb acabat en gris martelé i 6 llistons de polímer reciclat de color marró.

Materials:

Potes exteriors: Foneria de ferro dúctil.

Pota central: Ferro.

Llistó: Polímer reciclat mixt amb origen domèstic post consum, recuperats dels sectors industrial i agrícola.

Acabats:

Potes: Pintada en gris martelé / Llistó: No requereix tractament.

Anclatge: Mitjançant encastament amb 6 cargols DIN 933 M10 x 100 mm.

-FR- 

Description: Banc de la gamme CITY, avec pieds en fonte ductile et pied de renfort central finition gris martelé et 6 lattes de polymère recyclé marron.

Matériaux:

Pieds extérieurs: Fonte ductile.

Pied central: Fer.

Ruban : Polymère recyclé mélangé d'origine domestique post-consommation, récupérées des secteurs industriel et agricole.

Finitions:

Pieds: Peints en gris martelé / Bande: Aucun traitement à prévoir.

Ancrage: Par encastrement avec 6 vis DIN 933 M10 x 100 mm.